

クランプがいし用金車

本製品は高圧クランプがいしの上部に設置され、高圧配電線張替工事の引抜工法において、がいしと金車間のスムーズな電線の受渡しを実現します

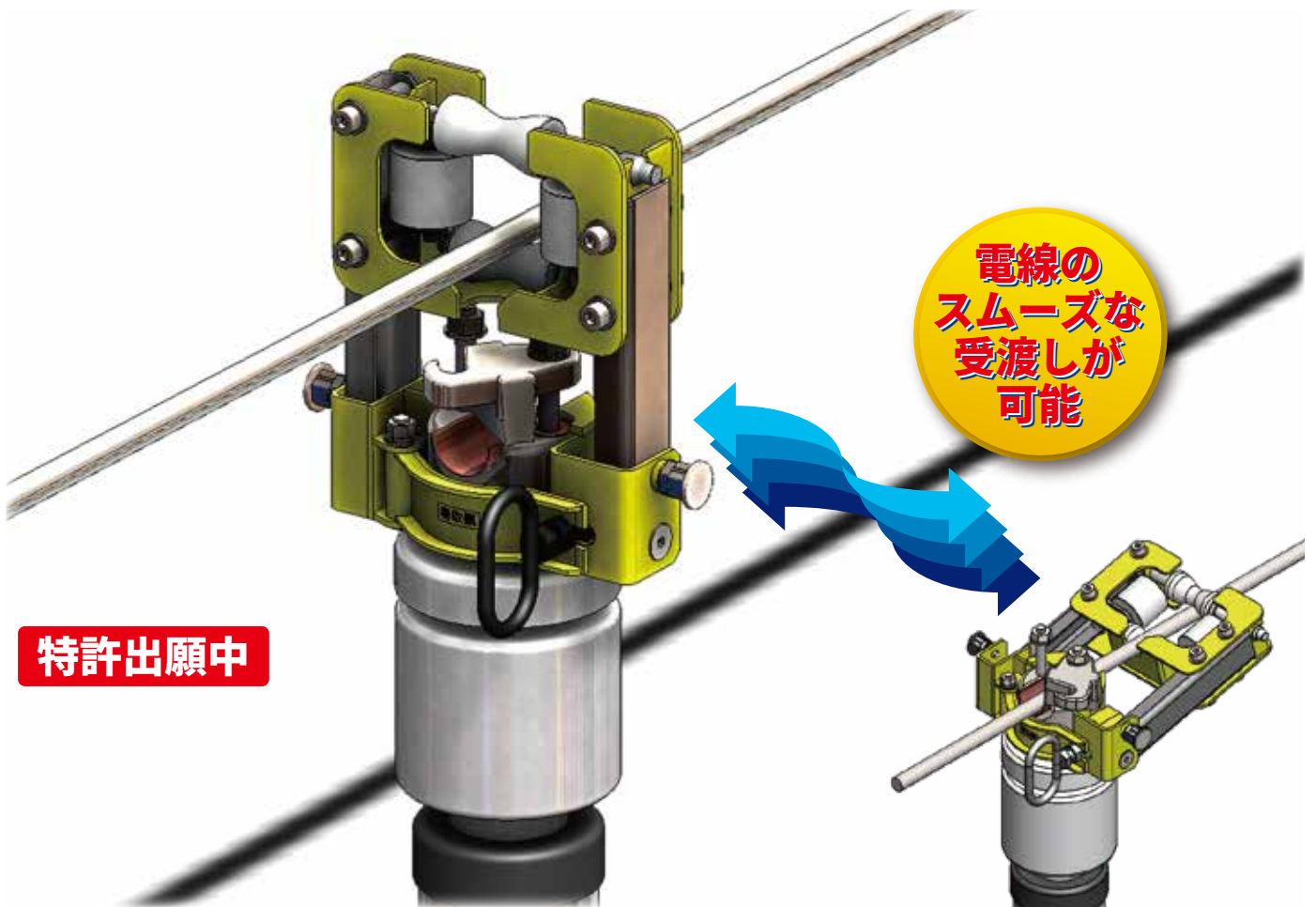

特許出願中

ワンタッチで開閉可能

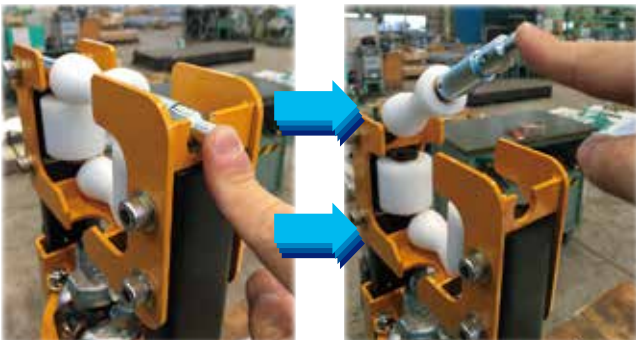

電線の脱着作業を邪魔しない



※本製品は、日本電設工業株式会社殿との共同開発品となります

主な仕様

適用電線	OE38～60mm ² 、ACSR-OE58～95mm ²
適用高圧クランプがいし	DA-4400-A、DA-4400-B
許容垂直(がいし方向)荷重	1.5kN
許容水平(電線直交方向)荷重	4.2kN
外形寸法	232(H)cm×229(W)cm×144(D)cm
質量	3.1kg

使用手順

- ① プランジヤを引きながら回し、引いた状態を保持して金車上部を倒してください

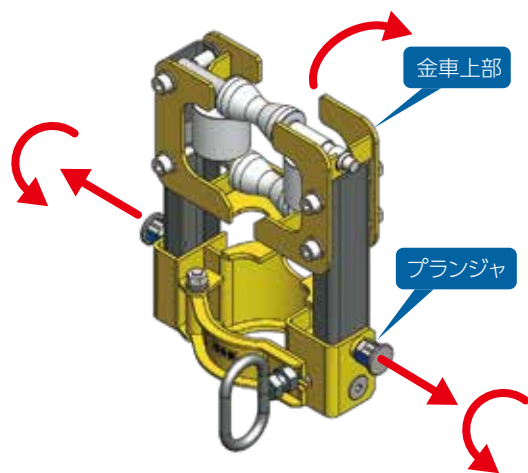

- ② クランプベースをクランプがいしに押し付けた状態でクランプを閉じ、クランプボルトを締め付けてください

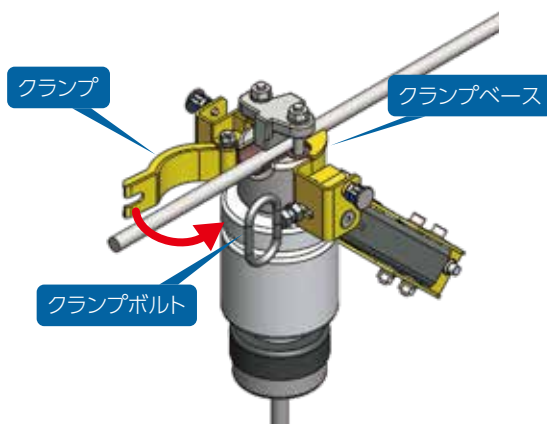

- ③ プッシュノブを押し上げて上部ローラを開き、ローラ間へ電線を挿入したらプッシュノブを押し下げて上部ローラを閉じてください

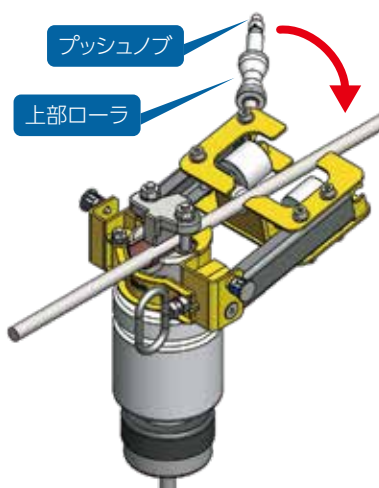

- ④ クランプがいしの電線押え蓋を開き、プランジヤを引きながら回し、引いた状態を保持して金車上部を引き上げ直立させてください

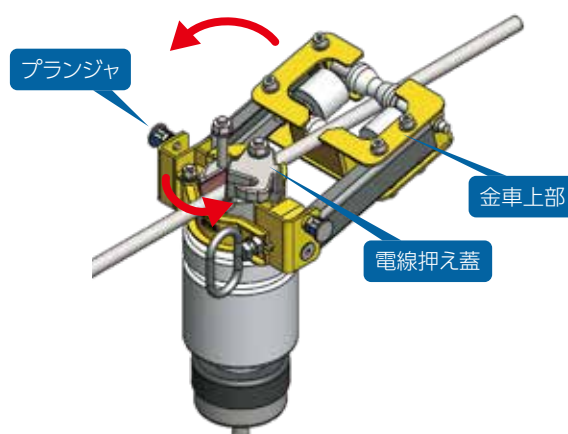

お問合せ先

本社 鉄道部
東北支店 営業課
中部支店 営業課
関西支店 営業1課
九州支店 営業課
札幌営業所
新潟営業所
静岡営業所
広島営業所
高松営業所

NTT・TEL

03-3474-4121
022-266-1417
052-452-7881
06-6395-1801
092-712-0871
011-221-5105
025-248-1611
054-286-6218
082-568-2301
087-802-2925

NTT・FAX

03-3474-8081
022-266-4668
052-451-4670
06-6395-1810
092-731-1200
011-221-7944
025-248-1635
054-282-5331
082-264-2313
087-802-2926

JR・TEL

057-3044
031-3793
061-3924
071-3185
092-2316
021-3030
041-2975
063-3635
081-3776
086-3030

JR・FAX

057-3049
031-3793
061-3964
071-4521
092-2316
021-3030
041-2975
063-3635
081-3778
086-3030

三和テッキ株式会社

〒140-8669 東京都品川区南品川6丁目4番6号
TEL: 03-3474-4111(代表) URL: <http://www.tekki.co.jp/>

